

조명

외부 조명	161
외부 조명 스위치.....	161
외부 조명 알림 기능.....	164
상황등	164
추월신호.....	165
주간주행등 (DRL).....	165
자동 전조등 시스템.....	165
비상 경고등	167
회전 및 차선 변경 신호	167
안개등	168
작업등	168
외부 카고등.....	169
실내 조명	170
계기판 밝기 조절.....	170
실내등	170
독서등	171

조명기능	172
승차 조명	172
하차 조명	173
배터리 부하 관리	173
배터리 방전 보호	174
외부 조명등 배터리 절감 장치 ..	174

외부 조명

외부 조명 스위치

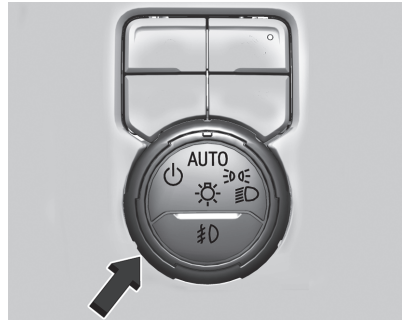

외부 조명 스위치는 운전자의 정면, 스티어링 휠 왼쪽에 위치 해 있습니다.

스위치를 돌려 조명을 작동하십시오.

☰: 전조등과 주간 주행등(DRL)을 끕니다. 전조등 스위치를 **☰** 위치로 다시 돌리면 전조등 또는 DRL이 다시 켜집니다.

AUTO: 전조등 및 차폭등이 외부 밝기 상태에 따라 자동으로 켜지거나 꺼집니다.

☰: 계기판, 차폭등, 번호판등, 계기판등이 점등됩니다

☰: 계기판, 차폭등, 번호판등, 계기판등, 전조등이 점등됩니다.

☰: 장착된 경우, 안개등을 켭니다.

스마트 하이빔 시스템

이 시스템은 주위 교통 조건에 따라 자동으로 상향등을 켜거나 꺼서 운전자로 하여금 야간에 보다 원활한 시야 확보를 할 수 있게 보조해줍니다.

이 시스템은 충분히 어둡고 주위에 다른 차량이 없는 경우 상향등을 켭니다.



스마트 하이빔(IntelliBeam) 시스템을 사용하려면, 밖이 어둡고 외부 조명 스위치가 **AUTO** 또는 **☰**에 있을 때 **☰**을 눌러 방향 지시등 레버를 누릅니다.

스마트 하이빔(IntelliBeam) 시스템이 활성화되면 계기판에 **☰** 지시등 또는 자동 상향등 활성화 메시지가 주행 정보 표시창(DIC)에 표시됩니다.

스마트 하이빔 활성화

IntelliBeam 시스템을 활성화 하려면 외부 조명 스위치가 **AUTO** 또는 **☰**에 있는 동안, 2초 이내에 상향등/하향등 레버를 두번 밀었다가 놓으십시오.

스마트 하이빔 작동

이 시스템은 40km/h 이상으로 주행할 때만 상황등을 켭니다.

앞유리 상단 중앙에 이 시스템을 자동으로 제어하는데 사용되는 센서가 있습니다. 최적의 시스템 성능을 유지할 수 있도록 바깥쪽 앞유리 상단 중앙 부근을 깨끗이 유지하십시오.

다음 조건 중 하나라도 감지되면 상황등은 자동으로 꺼집니다.

- 맞은편 차량의 전조등을 감지한 경우
- 전방 차량의 뒤 차폭등을 감지한 경우
- 상황등이 필요 없을 정도로 외부가 밝은 경우
- 주행 속도가 20km/h 이하로 내려간 경우

다음 조건 중 하나라도 감지되면 시스템이 다른 차량의 외부 조명을 감지하지 못해 상황등이 자동으로 꺼지지 않을 수 있습니다. 이런 경우 다른 차량 운전자의 시야를 방해하여 각종 사고를 유발할 수 있으니 즉시 시스템 작동을 해제하십시오.

- 다른 차량의 외부 조명이 손실, 손상되었거나 시야가 방해되어 감지되지 않은 경우
- 다른 차량의 외부 조명이 먼지, 눈 또는 흙탕물 등으로 가려진 경우
- 안개, 눈, 흙탕물, 비, 매연 등과 같은 장애물로 인해 다른 차량의 외부 조명을 감지하지 못한 경우
- 차량 센서가 있는 앞유리 근처에 이물질, 균열등과 같은 방해가 있어 센서의 시야가 차단된 경우

- 화물칸에 과도한 적재물이 실려있어 차량 앞부분이 들러 전방 외부 조명을 감지하지 못할 경우
- 바람이 부는 길, 구불거리거나 비탈진 도로를 주행 할 경우

외부 조명 알림 기능

전조등 또는 앞 차폭등을 수동으로 켤 때, 차량 시동을 끌 때, 그리고 도어가 열려 있을 때 경고음이 울립니다. 경고음을 끄려면 램프를 끕니다.

상향등

하향등에서 상향등으로 전환하려면 방향지시등 레버를 밀었다 놓으십시오.

다시 하향등으로 전환하려면 레버를 다시 밀거나 당겼다 놓으십시오.

상향등이 켜진 경우 계기판에 청색 상향등 켜짐 지시등 이 켜집니다.



⚠경고

마주오는 차량이나 앞서가는 차량이 있을 때에는 항상 상향등을 하향등으로 전환하십시오. 상향등은 다른 운전자의 시야를 일시적으로 방해하여 각종 사고를 유발할 수 있습니다.

추월신호

방향지시등 레버를 당겼다 놓으면 상향등이 점멸됩니다.

주간주행등 (DRL)

주간 주행등(Daytime Running Lamps, DRL)은 다른 사람들이 주간에 자신의 차량 전면을 보기 쉽게 해줍니다.

인스트루먼트 패널 상단에 있는 일사량 센서를 통해 주간주행등이 작동하므로 센서가 덮이지 않도록 주의하십시오.

주간 주행등은 다음 조건을 모두 충족할 경우 점등됩니다.

- 시동 버튼이 켜진 경우
- 외부 조명 스위치가 AUTO 위치에 있는 경우
- 변속기가 주차(P) 위치가 아닌 경우
- 일사량 센서가 주간으로 감지한 경우

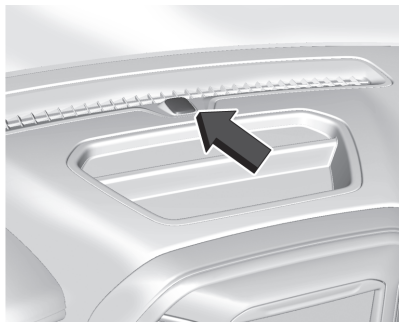

자동 전조등 시스템

외부 조명 스위치가 AUTO 위치에 있고 외부가 충분히 어두울 경우 자동으로 전조등이 켜집니다. 외부가 충분히 밝은 경우 전조등이 꺼지고 주간 주행등(DRL)으로 전환될 수 있습니다.



일사량 센서는 계기판 상단에 위치해 있습니다. 센서가 가려지지 않도록 주의하십시오. 센서가 가려지면 불필요한 상황에서도 전조등이 켜지게 됩니다.

또한, 시스템은 주차빌딩이나 터널을 통과할 때 전조등을 점등할 수 있습니다.

자동 전조등 시스템은 외부 조명 스위치를  또는 을 돌리거나 시동을 끄면 비활성화 됩니다

주의



센서 위에는 절대로 물건을 놓지 마십시오.

실차의 조도는 날씨 및 주위 환경에 따라 달라지므로 점등 및 소등되는 시간이 달라질 수 있습니다.

광 차단 코팅 및 씰링을 할 경우, 센서에서 측정되는 실내 조도 값이 달라지게 되어 오작동 할 수 있습니다.

와이퍼가 작동됨과 동시에 점등

주간에 엔진이 작동될 때 앞유리 와이퍼가 작동되고, 외부 조명 스위치가 **AUTO**에 있을 때, 전조등, 앞 차폭등, 및 기타 외부 조명이 켜집니다.

램프 점등 전환 시간은 와이퍼 속도에 따라 다릅니다. 와이퍼가 작동되지 않으면 이 램프들이 꺼집니다. 외부 조명 스위치를  또는 로 이동하면 이 기능이 비활성화됩니다.

비상 경고등



▲을 눌러서 비상 경고등을 작동하고 다시 눌러 비상 경고등을 끕니다.

에어백이 전개되면 비상 경고등이 자동으로 작동합니다.

회전 및 차선 변경 신호

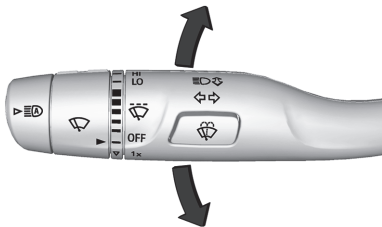

레버를 위로 : 우측 방향 지시등 점멸
레버를 아래로 : 좌측 방향 지시등 점멸

스티어링 휠이 원위치로 돌아오면 방향 지시등은 자동으로 꺼집니다. 이때 스티어링휠을 직진 또는 반대 방향으로 미세하게 돌릴 경우 스위치 레버가 자동으로 복귀 되지 않을 수 있습니다. 이런 경우 레버를 작동 반대 방향으로 살짝 밀어주면 스위치 레버가 원위치 됩니다.

저항점을 지나지 않게 레버를 짧게 움직이면 스위치는 다시 원위치 되고, 방향 지시등은 자동으로 3회 작동 후 꺼지며 견인/운반 모드일 경우 6회 작동합니다.

안개등



장착된 경우 안개등 스위치는 스티어링 컬럼 왼쪽의 외부 조명 스위치 근처에 있습니다.

안개등을 켜려면 차량이 ON 상태여야 합니다.

#0: 버튼을 누르면 안개등이 켜지거나 꺼집니다. 계기판에 지시등이 켜집니다.

안개등이 켜지면, 차폭등이 자동으로 켜집니다.

전조등이 상향등으로 변경되면, 안개등은 꺼집니다. 상향등이 꺼지면, 안개등이 다시 켜집니다.

작업등



장착된 경우 작업 조명은 외부 미러의 빛을 차량에서 멀리 투사합니다.

차량이 주차된 상태에서  스위치를 눌러 다음 옵션 중 하나를 선택합니다.

- 좌측 및 우측 작업등 점등
- 좌측 작업등 점등
- 우측 작업등 점등
- 좌측 및 우측 작업등 꺼짐

차량이 주차 위치를 벗어나면 작업등이 즉시 꺼집니다.

차량이 꺼져 있는 경우 작업등은 약 10분 동안 켜져 있습니다.

작업등이 켜져 있는 경우 약 5초 이내에 스위치를 누르지 않을 경우 스위치를 다시 누르면 모든 작업등이 꺼집니다.

외부 카고등



외부 카고등은 필요한 경우 화물 공간이나 차량 측면에 더 많은 빛을 제공합니다. 장착된 경우, 화물 적재함 내부, 테일게이트 손잡이 안쪽, 히치용 램프들과 카고 미러 램프들 또한 켜집니다.

차량이 P(주차), R(후진) 또는 N(중립)에 있는 경우 외부 카고등 스위치를 약 5초 이내로 누를 때마다 화물 적재함 및 차량 측면을 비추는 조명의 조합이 순환하여 켜진 후 꺼집니다.

실내 조명

계기판 밝기 조절



모든 조명 조절장치의 밝기를 조정합니다. 계기판 밝기 조절 스위치는 외부 조명 스위치보다 위에 있습니다.

 : - 또는 +를 눌러 빛을 밝게 하거나 어둡게 합니다.

이 기능은 야간이나, 또는 전조등 또는 앞 차폭등이 켜져 있을 때 작동합니다.

실내등



실내등 버튼은 오버헤드 콘솔에 위치해 있습니다.

램프를 작동하려면, 다음 버튼을 누릅니다.

 **OFF** : 문이 열려 있을 때 이 버튼을 누르면 실내등이 꺼집니다. 실내등 무시 기능이 작동된 경우 버튼 지시등이 켜집니다.

 **OFF**를 다시 누르면 이 기능이 비활성화되고 버튼 지시등이 꺼집니다. 도어가 열리면 실내등이 켜집니다.

 **ON/OFF** : 수동으로 실내등을 켜려면 누릅니다. 다시 누르면 실내등이 꺼집니다.

주의

엔진 정지 상태에서 실내등을 장시간 켜둘 경우 배터리가 방전될 수 있습니다.

△경고

어두운 곳에서 주행할 때는 실내등 사용을 피하십시오. 실내등이 켜져 있으면 야간 시야가 줄어들어 사고를 유발할 수 있습니다.

독서등

독서등은 오버헤드 콘솔과 뒷좌석 천장에 각각 있습니다. 도어를 열거나, 스마트 키의  버튼을 누르거나 차량을 끄면 이 등이 켜집니다.

앞좌석 독서등

앞좌석 독서등은 오버헤드 콘솔에 있습니다.

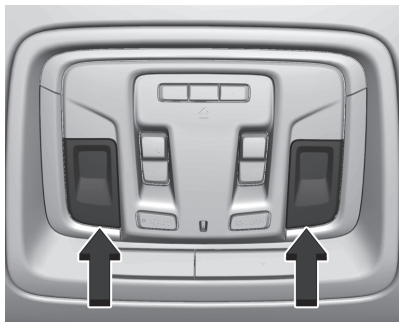

렌즈를 누르면 앞좌석 독서등이 켜지거나 꺼집니다.

뒷좌석 독서등

독서등은 뒷좌석 천장에 있습니다.

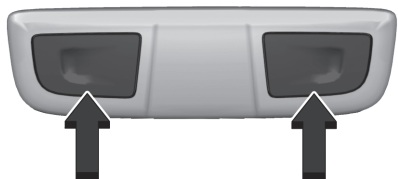

렌즈를 누르면 뒷좌석 독서등이 켜지거나 꺼집니다.

⚠경고

어두운 곳에서 주행할 때는 독서등 사용을 피하십시오. 실내에 불이 켜져 있으면 어두운 곳에서 시야가 줄어들어 충돌이 발생할 수 있습니다.

조명기능

승차 조명

스마트 키로 차량을 잠금 해제하면 잠깐 동안 외부 조명 및 실내 조명이 켜집니다. 이 기능은 어두울 때 차량의 위치를 확인하는데 도움이 되며 점화스위치가 켜지면 소등됩니다.

이 기능을 설정하려면 인포테인먼트 홈 페이지에서 설정 아이콘을 터치한 후, **차량>라이팅**을 선택합니다.

하차 조명

차량의 점화스위치를 끈 후 하차를 위하여 도어를 열면 외부 조명과 실내 조명이 자동으로 켜집니다. 도어를 닫은 후 외부 조명과 실내 조명은 설정된 시간 후 자동으로 꺼집니다.

이 기능을 설정 하려면 인포테인먼트 홈페이지에서 설정 아이콘을 터치한 후, **차량>라이팅**을 선택합니다.

배터리 부하 관리

차량에는 배터리의 온도와 충전 상태를 판단하는 전자식 전원 관리장치 (**Electric Power Management, EPM**)가 장착되어 있습니다. 전자식 전원 관리 장치는 배터리의 최상 성능 및 수명 연장을 위해 전압을 조절합니다.

배터리의 충전 상태가 낮을 경우, 전압이 약간 올라 다시 신속하게 충전을 합니다. 충전 상태가 높을 경우, 전압이 약간 낮아져 과충전이 방지됩니다. 차량의 주행정보 표시창(DIC)에 전압 표시가 있을 경우, 전압이 상하로 움직이는 것을 확인할 수 있습니다. 이런 현상은 정상입니다. 문제가 있을 경우, 경고 표시가 됩니다.

전기 부하가 매우 높을 경우 배터리는 공회전 상태에서 방전될 수 있습니다.

모든 차량에 적용되는 사항입니다. 그 이유는 제너레이터가 공회전 상태에서는 매우 높은 전기 부하에 필요한 모든 전력을 만들어 내기에는 충분한 속도로 돌지 않아서일 수 있습니다.

전조등, 상향등, 뒷유리 열선, 온도 조절 고속 팬, 열선 시트, 엔진 냉각 팬, 보조 전원 소켓 등과 같은 전력 소모가 많은 기능을 다수 사용할 경우에 높은 전기 부하가 발생합니다.



EPM이 작동하여 배터리의 과방전을 방지합니다. 제너레이터의 출력과 차량의 전기적 요건의 균형을 맞추으로써

그렇게 할 수 있습니다. 이것은 엔진 공회전 속도를 높여 필요 시 더 많은 전력을 생산할 수 있습니다. 일부 액세서리의 전력 수요를 일시적으로 줄일 수 있습니다.

배터리 방전 보호

이 기능은 차량의 배터리가 방전되는 것을 보호하기 위한 것입니다. 외부 조명이나 실내 조명이 켜진 상태에서 점화스위치를 끄면 수 분 후 배터리 방전 보호 시스템이 작동하여 모든 조명이 꺼집니다.

외부 조명등 배터리 절감 장치

앞 차폭등 또는 전조등이 수동으로 켜져 있었을 경우, 외부 조명등은 차량 전원을 끄고 나서 약 **10분** 뒤에 꺼집니다. 따라서 배터리 누액이 방지됩니다. **10분** 타이머를 재시작하려면 외부 조명 스위치를  위치로 돌린 다음  위치 또는  위치로 다시 돌립니다.

외부 조명이 **10분** 이상 켜져 있도록 하려면, 차량 전원을 **ON** 또는 액세서리 모드로 전환해야 합니다.